

G - BAT

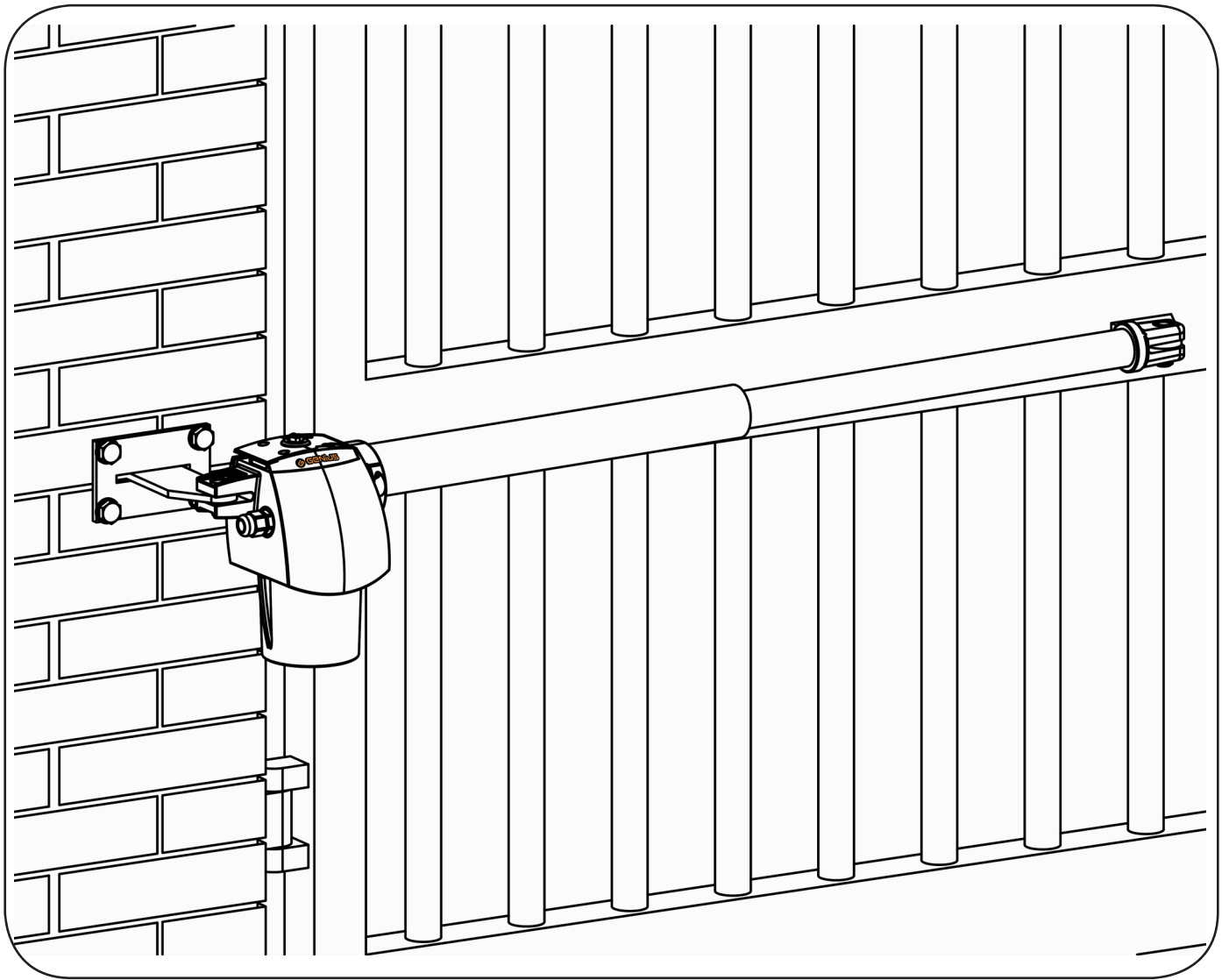

GENIUS[®]

**COMPANY
WITH QUALITY SYSTEM
CERTIFIED BY DNV
= UNI EN ISO 9001/2000=**

CE

ITALIANO

AVVERTENZE PER L'INSTALLATORE OBBLIGHI GENERALI PER LA SICUREZZA

 **ATTENZIONE!** È importante per la sicurezza delle persone seguire attentamente tutte le istruzioni. Una errata installazione o un errato uso del prodotto può portare a gravi danni alle persone.

1. Leggere attentamente le istruzioni prima di iniziare l'installazione del prodotto.
2. I materiali dell'imballaggio (plastica, polistirolo, ecc.) non devono essere lasciati alla portata dei bambini in quanto potenziali fonti di pericolo.
3. Conservare le istruzioni per riferimenti futuri.
4. Questo prodotto è stato progettato e costruito esclusivamente per l'utilizzo indicato in questa documentazione. Qualsiasi altro utilizzo non espressamente indicato potrebbe pregiudicare l'integrità del prodotto e/o rappresentare fonte di pericolo.
5. GENIUS declina qualsiasi responsabilità derivata dall'uso improprio o diverso da quello per cui l'automatismo è destinato.
6. Non installare l'apparecchio in atmosfera esplosiva: la presenza di gas o fumi infiammabili costituisce un grave pericolo per la sicurezza.
7. Gli elementi costruttivi meccanici devono essere in accordo con quanto stabilito dalle Norme EN 12604 e EN 12605.
8. Per i Paesi extra-CEE, oltre ai riferimenti normativi nazionali, per ottenere un livello di sicurezza adeguato, devono essere seguite le Norme sopra riportate.
9. GENIUS non è responsabile dell'inosservanza della Buona Tecnica nella costruzione delle chiusure da motorizzare, nonché delle deformazioni che dovessero intervenire nell'utilizzo.
10. L'installazione deve essere effettuata nell'osservanza delle Norme EN 12453 e EN 12445. Il livello di sicurezza dell'automazione deve essere C+D.
11. Prima di effettuare qualsiasi intervento sull'impianto, togliere l'alimentazione elettrica e scollegare le batterie.
12. Prevedere sulla rete di alimentazione dell'automazione un interruttore onnipolare con distanza d'apertura dei contatti uguale o superiore a 3 mm. È consigliabile l'uso di un magnetotermico da 6A con interruzione onnipolare.
13. Verificare che a monte dell'impianto vi sia un interruttore differenziale con soglia da 0,03 A.
14. Verificare che l'impianto di terra sia realizzato a regola d'arte e collegarvi le parti metalliche della chiusura.
15. L'automazione dispone di una sicurezza intrinseca antischiacciamento costituita da un controllo di coppia. E' comunque necessario verificarne la soglia di intervento secondo quanto previsto dalle Norme indicate al punto 10.
16. I dispositivi di sicurezza (norma EN 12978) permettono di proteggere eventuali aree di pericolo da Rischi meccanici di movimento, come ad Es. schiacciamento, convogliamento, cesoiamento.
17. Per ogni impianto è consigliato l'utilizzo di almeno una segnalazione luminosa nonché di un cartello di segnalazione fissato adeguatamente sulla struttura dell'infisso, oltre ai dispositivi citati al punto "16".
18. GENIUS declina ogni responsabilità ai fini della sicurezza e del buon funzionamento dell'automazione, in caso vengano utilizzati componenti dell'impianto non di produzione GENIUS.
19. Per la manutenzione utilizzare esclusivamente parti originali GENIUS.
20. Non eseguire alcuna modifica sui componenti facenti parte del sistema d'automazione.
21. L'installatore deve fornire tutte le informazioni relative al funzionamento manuale del sistema in caso di emergenza e consegnare all'Utente utilizzatore dell'impianto il libretto d'avvertenze allegato al prodotto.
22. Non permettere ai bambini o persone di sostare nelle vicinanze del prodotto durante il funzionamento.
23. L'applicazione non può essere utilizzata da bambini, da persone con ridotte capacità fisiche, mentali, sensoriali o da persone prive di esperienza o del necessario addestramento.
24. Tenere fuori dalla portata dei bambini radiocomandi o qualsiasi altro datore di impulso, per evitare che l'automazione possa essere azionata involontariamente.
25. Il transito tra le ante deve avvenire solo a cancello completamente aperto.
26. L'utente utilizzatore deve astenersi da qualsiasi tentativo di riparazione o d'intervento e deve rivolgersi solo ed esclusivamente a personale qualificato GENIUS o centri d'assistenza GENIUS.
27. Tutto quello che non è previsto espressamente in queste istruzioni non è permesso.

ENGLISH

IMPORTANT NOTICE FOR THE INSTALLER GENERAL SAFETY REGULATIONS

 **ATTENTION!** To ensure the safety of people, it is important that you read all the following instructions. Incorrect installation or incorrect use of the product could cause serious harm to people.

1. Carefully read the instructions before beginning to install the product.
2. Do not leave packing materials (plastic, polystyrene, etc.) within reach of children as such materials are potential sources of danger.
3. Store these instructions for future reference.
4. This product was designed and built strictly for the use indicated in this documentation. Any other use, not expressly indicated here, could compromise the good condition/operation of the product and/or be a source of danger.
5. GENIUS declines all liability caused by improper use or use other than that for which the automated system was intended.
6. Do not install the equipment in an explosive atmosphere: the presence of inflammable gas or fumes is a serious danger to safety.
7. The mechanical parts must conform to the provisions of Standards EN 12604 and EN 12605.
8. For non-EU countries, to obtain an adequate level of safety, the Standards mentioned above must be observed, in addition to national legal regulations.
9. GENIUS is not responsible for failure to observe Good Technique in the construction of the closing elements to be motorised, or for any deformation that may occur during use.
10. The installation must conform to Standards EN 12453 and EN 12445. The safety level of the automated system must be C+D.
11. Before attempting any job on the system, cut out electrical power and disconnect the batteries.
12. The mains power supply of the automated system must be fitted with an all-pole switch with contact opening distance of 3mm or greater. Use of a 6A thermal breaker with all-pole circuit break is recommended.
13. Make sure that a differential switch with threshold of 0.03 A is fitted upstream of the system.
14. Make sure that the earthing system is perfectly constructed, and connect metal parts of the means of the closure to it.
15. The automated system is supplied with an intrinsic anti-crushing safety device consisting of a torque control. Nevertheless, its tripping threshold must be checked as specified

in the Standards indicated at point 10.

16. The safety devices (EN 12978 standard) protect any danger areas against mechanical movement Risks, such as crushing, dragging, and shearing.
17. Use of at least one indicator-light is recommended for every system, as well as a warning sign adequately secured to the frame structure, in addition to the devices mentioned at point "16".
18. GENIUS declines all liability as concerns safety and efficient operation of the automated system, if system components not produced by GENIUS are used.
19. For maintenance, strictly use original parts by GENIUS.
20. Do not in any way modify the components of the automated system.
21. The installer shall supply all information concerning manual operation of the system in case of an emergency, and shall hand over to the user the warnings handbook supplied with the product.
22. Do not allow children or adults to stay near the product while it is operating.
23. The application cannot be used by children, by people with reduced physical, mental, sensorial capacity, or by people without experience or the necessary training.
24. Keep remote controls or other pulse generators away from children, to prevent the automated system from being activated involuntarily.
25. Transit through the leaves is allowed only when the gate is fully open.
26. The User must not in any way attempt to repair or to take direct action and must solely contact qualified GENIUS personnel or GENIUS service centres.
27. Anything not expressly specified in these instructions is not permitted.

FRANÇAIS

CONSIGNES POUR L'INSTALLATEUR RÈGLES DE SÉCURITÉ

 **ATTENTION!** Il est important, pour la sécurité des personnes, de suivre à la lettre toutes les instructions. Une installation erronée ou un usage erroné du produit peut entraîner de graves conséquences pour les personnes.

1. Lire attentivement les instructions avant d'installer le produit.
2. Les matériaux d'emballage (matière plastique, polystyrène, etc.) ne doivent pas être laissés à la portée des enfants car ils constituent des sources potentielles de danger.
3. Conserver les instructions pour les références futures.
4. Ce produit a été conçu et construit exclusivement pour l'usage indiqué dans cette documentation. Toute autre utilisation non expressément indiquée pourrait compromettre l'intégrité du produit et/ou représenter une source de danger.
5. GENIUS décline toute responsabilité qui dériverait d'usage improprie ou différent de celui auquel l'automatisme est destiné.
6. Ne pas installer l'appareil dans une atmosphère explosive: la présence de gaz ou de fumées inflammables constitue un grave danger pour la sécurité.
7. Les composants mécaniques doivent répondre aux prescriptions des Normes EN 12604 et EN 12605.
8. Pour les Pays extra-CEE, l'obtention d'un niveau de sécurité approprié exige non seulement le respect des normes nationales, mais également le respect des Normes susmentionnées.
9. GENIUS n'est pas responsable du non-respect de la Bonne Technique dans la construction des fermetures à motoriser, ni des déformations qui pourraient intervenir lors de l'utilisation.
10. L'installation doit être effectuée conformément aux Normes EN 12453 et EN 12445. Le niveau de sécurité de l'automatisme doit être C+D.
11. Couper l'alimentation électrique et déconnecter les batteries avant toute intervention sur l'installation.
12. Prévoir, sur le secteur d'alimentation de l'automatisme, un interrupteur onnipolaire avec une distance d'ouverture des contacts égale ou supérieure à 3 mm. On recommande d'utiliser un magnétothermique de 6A avec interruption onnipolaire.
13. Vérifier qu'il y ait, en amont de l'installation, un interrupteur différentiel avec un seuil de 0,03 A.
14. Vérifier que la mise à la terre soit réalisée selon les règles de l'art et y connecter les pièces métalliques de la fermeture.
15. L'automatisme dispose d'une sécurité intrinsèque anti-écrasement, formée d'un contrôle du couple. Il est toutefois nécessaire d'en vérifier le seuil d'intervention suivant les prescriptions des Normes indiquées au point 10.
16. Les dispositifs de sécurité (norme EN 12978) permettent de protéger des zones éventuellement dangereuses contre les Risques mécaniques du mouvement, comme par exemple l'écrasement, l'acheminement, le cisaillement.
17. On recommande que toute installation soit dotée au moins d'une signalisation lumineuse, d'un panneau de signalisation fixé, de manière appropriée, sur la structure de la fermeture, ainsi que des dispositifs cités au point "16".
18. GENIUS décline toute responsabilité quant à la sécurité et au bon fonctionnement de l'automatisme si les composants utilisés dans l'installation n'appartiennent pas à la production GENIUS.
19. Utiliser exclusivement, pour l'entretien, des pièces GENIUS originales.
20. Ne jamais modifier les composants faisant partie du système d'automatisme.
21. L'installateur doit fournir toutes les informations relatives au fonctionnement manuel du système en cas d'urgence et remettre à l'Usager qui utilise l'installation les "Instructions pour l'Usager" fournies avec le produit.
22. Interdire aux enfants ou aux tiers de stationner près du produit durant le fonctionnement.
23. Ne pas permettre aux enfants, aux personnes ayant des capacités physiques, mentales et sensorielles limitées ou dépourvues de l'expérience ou de la formation nécessaires d'utiliser l'application en question.
24. Éloigner de la portée des enfants les radiocommandes ou tout autre générateur d'impulsions, pour éviter tout actionnement involontaire de l'automatisme.
25. Le transit entre les vantaux ne doit avoir lieu que lorsque le portail est complètement ouvert.
26. L'utilisateur doit s'abstenir de toute tentative de réparation ou d'intervention et doit s'adresser uniquement et exclusivement au personnel qualifié GENIUS ou aux centres d'assistance GENIUS.
27. Tout ce qui n'est pas prévu expressément dans ces instructions est interdit.

ESPAÑOL

ADVERTENCIAS PARA EL INSTALADOR REGLAS GENERALES PARA LA SEGURIDAD

 **ATENCIÓN!** Es sumamente importante para la seguridad de las personas seguir atentamente las presentes instrucciones. Una instalación incorrecta o un uso impropio del producto puede causar graves daños a las personas.

1. Leer detenidamente las instrucciones antes de instalar el producto.
2. Los materiales del embalaje (plástico, poliestireno, etc.) no deben dejarse al alcance de los niños, ya que constituyen fuentes potenciales de peligro.
3. Guardar las instrucciones para futuras consultas.
4. Este producto ha sido proyectado y fabricado exclusivamente para la utilización indicada en el presente manual. Cualquier uso diverso del previsto podría perjudicar el funcionamiento del producto y/o representar fuente de peligro.
5. GENIUS declina cualquier responsabilidad derivada de un uso impropio o diverso

- del previsto.
- No instalen el aparato en atmósfera explosiva; la presencia de gas o humos inflamables constituye un grave peligro para la seguridad.
 - Los elementos constructivos mecánicos deben estar de acuerdo con lo establecido en las Normas EN 12604 y EN 12605.
 - Para los países no pertenecientes a la CEE, además de las referencias normativas nacionales, para obtener un nivel de seguridad adecuado, deben seguirse las Normas arriba indicadas.
 - GENIUS no es responsable del incumplimiento de las buenas técnicas de fabricación de los cierres que se han de motorizar, así como de las deformaciones que pudieran intervenir en la utilización.
 - La instalación debe ser realizada de conformidad con las Normas EN 12453 y EN 12445. El nivel de seguridad del automatismo debe ser C+D.
 - Quiten la alimentación eléctrica y desconecten las baterías antes de efectuar cualquier intervención en la instalación.
 - Coloquen en la red de alimentación del automatismo un interruptor omnipolar con distancia de apertura de los contactos igual o superior a 3 mm. Se aconseja usar un magnetotérmico de 6A con interrupción omnipolar.
 - Comprueben que la instalación disponga línea arriba de un interruptor diferencial con umbral de 0,03 A.
 - Verifiquen que la instalación de tierra esté correctamente realizada y conecten las partes metálicas del cierre.
 - El automatismo dispone de un dispositivo de seguridad antiplastamiento constituido por un control de par. No obstante, es necesario comprobar el umbral de intervención según lo previsto en las Normas indicadas en el punto 10.
 - Los dispositivos de seguridad (norma EN 12978) permiten proteger posibles áreas de peligro de Riesgos mecánicos de movimiento, como por ej. aplastamiento, arrastre, corte.
 - Para cada equipo se aconseja usar por lo menos una señalización luminosa así como un cartel de señalización adecuadamente fijado a la estructura del bastidor, además de los dispositivos indicados en el "16".
 - GENIUS declina toda responsabilidad relativa a la seguridad y al buen funcionamiento del automatismo si se utilizan componentes de la instalación que no sean de producción GENIUS.
 - Para el mantenimiento utilicen exclusivamente piezas originales GENIUS
 - No efectúen ninguna modificación en los componentes que forman parte del sistema de automatismo.
 - El instalador debe proporcionar todas las informaciones relativas al funcionamiento del sistema en caso de emergencia y entregar al usuario del equipo el manual de advertencias que se adjunta al producto.
 - No permitan que niños o personas se detengan en proximidad del producto durante su funcionamiento.
 - La aplicación no puede ser utilizada por niños, personas con reducida capacidad física, mental, sensorial o personas sin experiencia o la necesaria formación.
 - Mantengan lejos del alcance los niños los radiomandos o cualquier otro emisor de impulso, para evitar que el automatismo pueda ser accionada involuntariamente.
 - Sólo puede transitarse entre las hojas si la cancela está completamente abierta.
 - El usuario debe abstenerse de intentar reparar o de intervenir directamente, y debe dirigirse exclusivamente a personal cualificado GENIUS o a centros de asistencia GENIUS.
 - Todo lo que no esté previsto expresamente en las presentes instrucciones debe entenderse como no permitido

DEUTSCH

HINWEISE FÜR DEN INSTALLATIONSTECHNIKER ALLGEMEINE SICHERHEITSVORSCHRIFTEN



ACHTUNG! Um die Sicherheit von Personen zu gewährleisten, sollte die Anleitung aufmerksam befolgt werden. Eine falsche Installation oder ein fehlerhafter Betrieb des Produktes können zu schwerwiegenden Personenschäden führen.

- Bevor mit der Installation des Produktes begonnen wird, sollten die Anleitungen aufmerksam gelesen werden.
- Das Verpackungsmaterial (Kunststoff, Styropor, usw.) sollte nicht in Reichweite von Kindern aufbewahrt werden, da es eine potentielle Gefahrenquelle darstellt.
- Die Anleitung sollte aufbewahrt werden, um auch in Zukunft Bezug auf sie nehmen zu können.
- Dieses Produkt wurde ausschließlich für den in diesen Unterlagen angegebenen Gebrauch entwickelt und hergestellt. Jeder andere Gebrauch, der nicht ausdrücklich angegeben ist, könnte die Unversehrtheit des Produktes beeinträchtigen und/oder eine Gefahrenquelle darstellen.
- Die Firma GENIUS lehnt jede Haftung für Schäden, die durch unsachgemäßen oder nicht bestimmungsgemäßen Gebrauch der Automation verursacht werden, ab.
- Das Gerät sollte nicht in explosionsgefährdeten Umgebungen installiert werden: das Vorhandensein von entflammenden Gasen oder Rauch stellt ein schwerwiegendes Sicherheitsrisiko dar.
- Die mechanischen Bauelemente müssen den Anforderungen der Normen EN 12604 und EN 12605 entsprechen.
- Für Länder, die nicht der Europäischen Union angehören, sind für die Gewährleistung eines entsprechenden Sicherheitsniveaus neben den nationalen gesetzlichen Bezugsvorschriften die oben aufgeführten Normen zu beachten.
- Die Firma GENIUS übernimmt keine Haftung im Falle von nicht fachgerechten Ausführungen bei der Herstellung der anzutreibenden Schließvorrichtungen sowie bei Deformationen, die eventuell beim Betrieb entstehen.
- Die Installation muß unter Beachtung der Normen EN 12453 und EN 12445 erfolgen. Die Sicherheitsstufe der Automation sollte C+D sein.
- Vor der Ausführung jeglicher Eingriffe auf der Anlage sind die elektrische Versorgung und die Batterie abzunehmen.
- Auf dem Versorgungsnetz der Automation ist ein omnipolarer Schalter mit Öffnungsabstand der Kontakte von über oder gleich 3 mm einzubauen. Darüber hinaus wird der Einsatz eines Magnetschutzschalters mit 6A mit omnipolarer Abschaltung empfohlen.
- Es sollte überprüft werden, ob vor der Anlage ein Differentialschalter mit einer Auslöseschwelle von 0,03 A zwischengeschaltet ist.
- Es sollte überprüft werden, ob die Erdungsanlage fachgerecht ausgeführt wurde. Die Metallteile der Schließung sollten an diese Anlage angeschlossen werden.
- Die Automation verfügt über eine eingebaute Sicherheitsvorrichtung für den Quetschutz, die aus einer Drehmomentkontrolle besteht. Es ist in jedem Falle erforderlich, deren Eingriffsschwelle gemäß der Vorgaben der unter Punkt 10 angegebenen Vorschriften zu überprüfen.
- Die Sicherheitsvorrichtungen (Norm EN 12978) ermöglichen den Schutz eventueller Gefahrenbereiche vor mechanischen Bewegungsrisiken, wie zum Beispiel Quetschungen, Mitschleifen oder Schnittverletzungen.
- Für jede Anlage wird der Einsatz von mindestens einem Leuchtsignal empfohlen sowie eines Hinweisschildes, das über eine entsprechende Befestigung mit dem Aufbau des Tors verbunden wird. Darüber hinaus sind die unter Punkt "16" erwähnten Vorrichtungen einzusetzen.
- Die Firma GENIUS lehnt jede Haftung hinsichtlich der Sicherheit und des störungsfreien Betriebs der Automation ab, soweit Komponenten auf der Anlage eingesetzt werden, die nicht im Hause GENIUS hergestellt wurden.

- Bei der Instandhaltung sollten ausschließlich Originalteile der Firma GENIUS verwendet werden.
- Auf den Komponenten, die Teil des Automationssystems sind, sollten keine Veränderungen vorgenommen werden.
- Der Installateur sollte alle Informationen hinsichtlich des manuellen Betriebs des Systems in Nottfällen liefern und dem Betreiber der Anlage das Anleitungsbuch, das dem Produkt beigelegt ist, übergeben.
- Weder Kinder noch Erwachsene sollten sich während des Betriebs in der unmittelbaren Nähe der Automation aufhalten.
- Die Anwendung darf nicht von Kindern, von Personen mit verminderter körperlicher, geistiger, sensorischer Fähigkeit oder Personen ohne Erfahrungen oder der erforderlichen Ausbildung verwendet werden.
- Die Funksteuerungen und alle anderen Impulsgeber sollten außerhalb der Reichweite von Kindern aufbewahrt werden, um ein versehentliches Aktivieren der Automation zu vermeiden.
- Der Durchgang oder die Durchfahrt zwischen den Flügeln darf lediglich bei vollständig geöffnetem Tor erfolgen.
- Der Benutzer darf direkt keine Versuche für Reparaturen oder Arbeiten vornehmen und hat sich ausschließlich an qualifiziertes Fachpersonal GENIUS oder an Kundendienstzentren GENIUS zu wenden.
- Alle Vorgehensweisen, die nicht ausdrücklich in der vorliegenden Anleitung vorgesehen sind, sind nicht zulässig

NEDERLANDS

WAARSCHUWINGEN VOOR DE INSTALLATEUR ALGEMENE VEILIGHEIDSVORSCHRIFTEN



LET OP! Het is belangrijk voor de veiligheid dat deze hele instructie zorgvuldig wordt opgevolgd. Een onjuiste installatie of foutief gebruik van het product kunnen ernstig persoonlijk letsel veroorzaken.

- Lees de instructies aandachtig door alvorens te beginnen met de installatie van het product.
- De verpakkingsmaterialen (plastic, polystyreen, enz.) mogen niet binnen het bereik van kinderen worden gelaten, want zij vormen een mogelijke bron van gevaar.
- Bewaar de instructies voor raadpleging in de toekomst.
- Dit product is uitsluitend ontworpen en gebouwd voor het doel dat in deze documentatie wordt aangegeven. Elk ander gebruik, dat niet uitdrukkelijk wordt vermeld, zou het product kunnen beschadigen en/of een bron van gevaar kunnen vormen.
- GENIUS aanvaardt geen enkele aansprakelijkheid voor schade die ontstaat uit oneigenlijk gebruik of ander gebruik dan waarvoor het automatische systeem is bedoeld.
- Installeer het apparaat niet in een explosiegevaarlijke omgeving: de aanwezigheid van ontvlambare gassen of dampen vormt een ernstig gevaar voor de veiligheid.
- De mechanische bouwelementen moeten in overeenstemming zijn met de bepalingen van de normen EN 12604 en EN 12605.
- Voor niet-EEG landen moeten, om een goed veiligheidsniveau te bereiken, behalve de nationale voorschriften ook de bovenstaande normen in acht worden genomen.
- GENIUS is niet aansprakelijk als de regels der goede techniek niet in acht genomen zijn bij de bouw van het sluitwerk dat gemotoriseerd moet worden, noch voor vervormingen die zouden kunnen ontstaan bij het gebruik.
- De installatie dient te geschieden in overeenstemming met de normen EN 12453 en EN 12445. Het veiligheidsniveau van het automatische systeem moet C+D zijn.
- Alvorens ingrepen te gaan verrichten op de installatie moet de elektrische voeding worden weggenomen en moeten de batterijen worden afgekoppeld.
- Zorg op het voedingsnet van het automatische systeem voor een meerpollige schakelaar met een opening tussen de contacten van 3 mm of meer. Het wordt geadviseerd een magnetothermische schakelaar van 6A te gebruiken met meerpollige onderbreking.
- Controleer of er bovenstrooms van de installatie een differentieelschakelaar is geplaatst met een limiet van 0,03 A.
- Controleer of de aardingsinstallatie vakkundig is aangelegd en sluit er de metalen delen van het sluitsysteem op aan.
- Het automatische systeem beschikt over een intrinsieke beveiliging tegen inklemming, bestaande uit een controle van het koppel. De inschakellimiet hiervan dient echter te worden gecontroleerd volgens de bepalingen van de normen die worden vermeld onder punt 10.
- De veiligheidsvoorzieningen (norm EN 12978) maken het mogelijk eventuele gevaarlijke gebieden te beschermen tegen Mechanische gevaren door beweging, zoals bijvoorbeeld inklemming, meesleuren of amputatie.
- Het wordt voor elke installatie geadviseerd minstens één lichtsignaal te gebruiken alsook een waarschuwingsbord dat goed op de constructie van het hang- en sluitwerk dient te worden bevestigd, afgezien nog van de voorzieningen die genoemd zijn onder punt "16".
- GENIUS aanvaardt geen enkele aansprakelijkheid voor wat betreft de veiligheid en de goede werking van het automatische systeem, als er in de installatie gebruik gemaakt wordt van componenten die niet door GENIUS zijn geproduceerd.
- Gebruik voor het onderhoud uitsluitend originele GENIUS-onderdelen.
- Verricht geen wijzigingen op componenten die deel uitmaken van het automatische systeem.
- De installateur dient alle informatie te verstrekken over de handbediening van het systeem in noodgevallen, en moet de gebruiker van de installatie het bij het product geleverde boekje met aanwijzingen overhandigen.
- Sta het niet toe dat kinderen of volwassenen zich ophouden in de buurt van het product terwijl dit in werking is.
- De toepassing mag niet worden gebruikt door kinderen, personen met lichamelijke, geestelijke en sensorische beperkingen, of door personen zonder ervaring of de benodigde training.
- Houd radio-afstandsbedieningen of alle andere impulsgevers buiten het bereik van kinderen, om te voorkomen dat het automatische systeem onopzettelijk kan worden aangedreven.
- Ga alleen tussen de vleugels door als het hek helemaal geopend is.
- De gebruiker mag zelf geen pogingen ondernemen tot reparaties of andere directe ingrepen, en dient zich uitsluitend te wenden tot gekwalificeerd en geautoriseerd GENIUS-personeel of een erkend GENIUS-servicecentrum.
- Alles wat niet uitdrukkelijk in deze instructies wordt aangegeven, is niet toegestaan

INHOUDSOPGAVE

1. BESCHRIJVING	pag.27
1.1. TECHNISCHE EIGENSCHAPPEN	pag.27
1.2. AFMETINGEN	pag.27
2. INSTALLATIE	pag.28
2.1. ELEKTRISCHE AANSLUITMOGELIJKHEDEN (STANDAARDINSTALLATIE)	pag.28
2.2. CONTROLES VOORAF	pag.28
2.3. INSTALLATIEWAARDEN	pag.28
2.4. INSTALLATIE VAN DE AANDRIJVING	pag.29
3. ELEKTRICITEITSAANSLUITINGEN	pag.29
4. INBEDRIJFSTELLING	pag.30
5. TEST VAN HET AUTOMATISCH SYSTEEM	pag.30
6. HANDBEDIENDE WERKING	pag.30
7. HERSTEL NORMALE WERKING	pag.30
8. ONDERHOUD	pag.30
9. SPECIALE TOEPASSINGEN	pag.30
10. REPARATIES	pag.30
11. ACCESSOIRES	pag.30

CE-VERKLARING VAN OVEREENSTEMMING (RICHTLIJN 98/37/EG)

Fabrikant: GENIUS S.p.A.

Adres: Via Padre Elzi, 32 - 24050 - Grassobbio - Bergamo - ITALIE

Verklaart dat: De aandrijving mod. **G-BAT/G-BAT Lento/G-BAT 24** met voeding 230Vac

- is gebouwd voor opname in een machine of voor assemblage met andere machines, met het doel een machine te vormen in de zin van de Richtlijn 98/37/EG
- in overeenstemming is met de fundamentele veiligheidseisen van de volgende EEG-richtlijnen:
 - 2006/95/EG Laagspanningsrichtlijn.
 - 2004/108/EG richtlijn Elektromagnetische Compatibiliteit.

en verklaart daarnaast dat het niet is toegestaan het apparaat in bedrijf te stellen tot de machine waarin het wordt ingebouwd of waar het een onderdeel van zal worden, is geïdentificeerd, en conform de vereisten van Richtlijn 89/392/EEG en daaropvolgende wijzigingen, zoals overgenomen in de nationale wetgeving bij presidentieel besluit DPR n. 459 van 24 juli 1996, is verklaard..

Grassobbio, 30 Mei 2008

De Algemeen Directeur
D. Gianantonio

Opmerkingen voor het lezen van de instructies

Lees deze installatiehandleiding aandachtig door alvorens te beginnen met de installatie van het product.

Het symbool  is een aanduiding voor belangrijke opmerkingen voor de veiligheid van personen en om het automatische systeem in goede staat te houden.

Het symbool  vestigt de aandacht op opmerkingen over de eigenschappen of de werking van het product.

AUTOMATISCH SYSTEEM G-BAT

Het automatisch systeem **G-BAT** voor vleugelpoorten is een aandrijving die de beweging op de vleugel overbrengt door middel van een wormschroefstelsel.

Een handig en veilig ontgrendelingsmechanisme maakt het mogelijk de poort te bewegen in het geval dat de stroom uitvalt of als de aandrijving niet goed werkt.

De aandrijving **G-BAT** is zowel in de versie 230/115V als in de versie 24V beschikbaar.

⚠ Lees alvorens de aandrijving te installeren deze hele handleiding aandachtig door.

Bewaar de handleiding voor raadpleging in de toekomst.

Een correcte werking en de verklaarde technische eigenschappen in deze instructies zijn uitsluitend mogelijk als de aanwijzingen in deze handleiding in acht worden genomen, en GENIUS accessoires en veiligheidsinrichtingen worden gebruikt.

Aangezien een mechanische koppeling ontbreekt, moet, om de veiligheid van het automatisch systeem te garanderen, een besturingseenheid met een regelbare elektronische koppeling worden gebruikt.

De aandrijving G-BAT is ontworpen en vervaardigd om de toegang van voertuigen te regelen, VERMIJD IEDER ANDER GEBRUIK.

Alles wat niet uitdrukkelijk in deze handleiding is vermeld, is niet toegestaan.

1. BESCHRIJVING

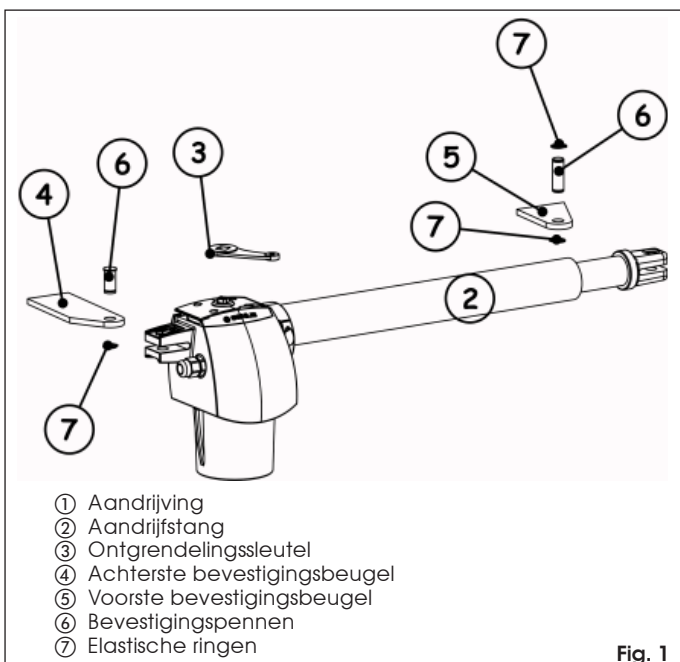

Fig. 1

1.1. TECHNISCHE EIGENSCHAPPEN

Model	G-BAT	G-BAT langzaam	B-BAT 115V	G-BAT 24V
Voedingsspanning en -frequentie	230Vac 50Hz		115Vac 60Hz	24Vdc
Opgenomen vermogen	280 W		350W	70W
Opgenomen stroom	1.2 A		3 A	3 A
Thermobeveiliging	140 °C			
Condensator	8µF 400V		25µF 250V	
Max. duwkracht	350 daN	300 daN	350 daN	300 daN
Slaglengthe stang	300 mm / 400 mm			
Lineaire snelheid stang	1.6 cm/sec	1.1 cm/sec	1.85 cm/sec	1.6 cm/sec
Omgevingstemperatuur	-20 °C — +55°C			
Soort gebruik en gebruiksfrequentie [Ⓢ]	S3 30%			Intensief
Cycli per uur, bij benadering, bij 20°C	≥30 (≥24)	≥20 (≥16)	≥30 (≥24)	≥100 (≥75)

Model	G-BAT	G-BAT langzaam	B-BAT 115V	G-BAT 24V
Gewicht aandrijving	6.5 Kg / 7Kg			
Beschermingsgraad	IP 54			
Maximale lengte vleugel [Ⓢ]	3 m / 4 m			

ⓘ ① Voor de berekening van de gebruiksfrequentie, zie paragraaf 1.1.1.

② Bij vleugels van meer dan 2,5 m is een elektroslot nodig om de vergrendeling van de vleugel te garanderen

1.1.1. GEBRUIKSGRAFIEK EN -FREQUENTIE

Aan de hand van de curve kan de maximale werktijd (T) worden vastgesteld, afhankelijk van de gebruiksfrequentie (F)

Onder verwijzing naar de norm IEC 34-1 kan de motorreductor **G-BAT** met een diensttype S3 functioneren bij een gebruiksfrequentie van 30%.

Voor een goede werking moet worden gehandeld in het werkveld onder de curve.

ⓘ De curve wordt bereikt bij een temperatuur van 20 °C. Blootstelling aan direct zonlicht kan een verlaging van de gebruiksfrequentie tot 20% tot gevolg hebben.

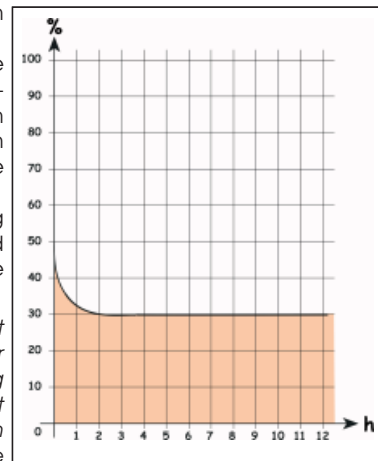

Berekening van de gebruiksfrequentie

Dit is het percentage van de werkelijke werktijd (openen + sluiten) ten opzichte van de totale cyclustijd (openen + sluiten + pauzetijden).

De berekeningsformule is als volgt:

$$\% F = \frac{T_a + T_c}{T_a + T_c + T_p + T_i} \times 100$$

Waarbij:

T_a = openingstijd

T_c = sluitingstijd

T_p = pauzetijd

T_i = interval tussen de ene complete cyclus en de andere

1.2. AFMETINGEN

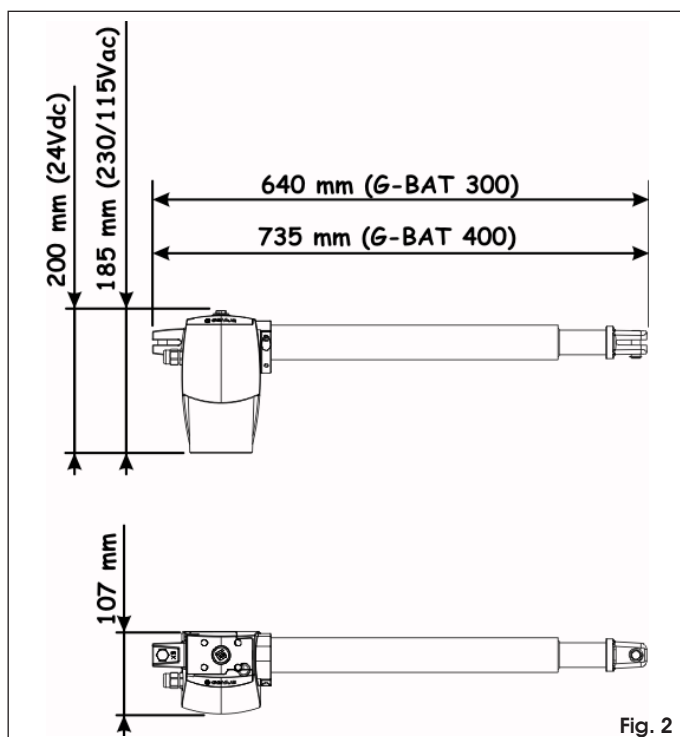

Fig. 2

2. INSTALLATIE

2.1. ELEKTRISCHE AANSLUITMOGELIJKHEDEN (STANDAARDINSTALLATIE)

Gebruik geschikte harde en/of flexibele buizen bij het aanleggen van de elektriciteitskabels.

Om iedere interferentie te vermijden wordt aangeraden de voedingskabels van 230/115Vac altijd te scheiden van die van de laagspanningskabels door verschillende kabelmantels te gebruiken.

Als een voedingskabel van de motor moet worden verlengd, moet een kabel worden gebruikt die geschikt is voor mobiel gebruik buitenshuis.

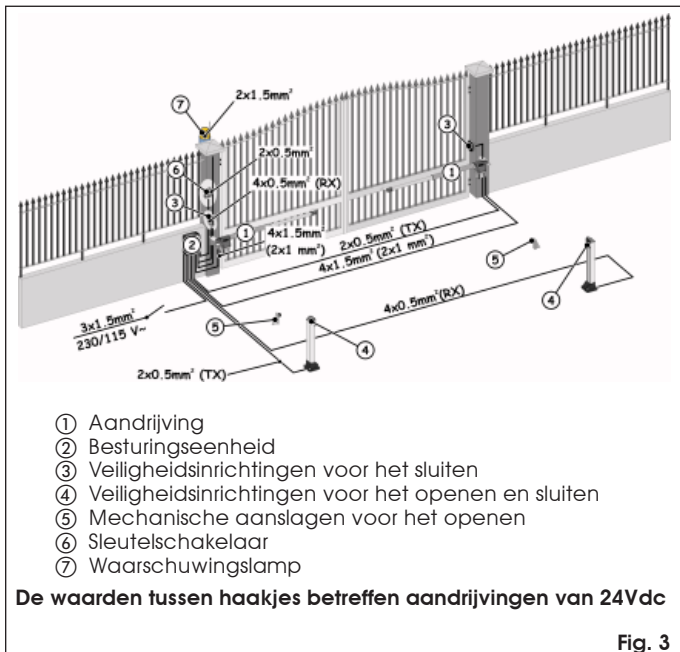

Fig. 3

2.2. CONTROLES VOORAF

Voor een goede werking van het automatisch systeem moet de structuur van de bestaande of de te installeren poort de volgende eigenschappen hebben:

- De constructie-elementen van de poort moeten in overeenstemming zijn met de normen EN 12604 en EN 12605.
- De afmetingen van de vleugels mogen niet groter zijn dan aangegeven in paragraaf 1.1.
- Er moeten mechanische eindaanslagen zijn, zowel voor het openen als voor het sluiten.
- De vleugels moeten een stevige en harde structuur hebben die geschikt is voor het automatisch systeem.
- De vleugels moeten gedurende heel de manoeuvre gelijkmatig en zonder haperingen bewegen.
- De scharnieren moeten robuust zijn en in goede staat verkeren.
- Controleer of de aandrijving conform de installatiewaarden kan worden bevestigd, zie paragraaf 2.3.
- Controleer of de elektriciteitsaansluiting voor de aandrijving goed geaard is.

! De aandrijving kan niet worden gebruikt om nooduitgangen of poorten in vluchtroutes te bewegen.

Als de te motoriseren vleugel een voetgangersdeur heeft, is het verplicht een veiligheidsschakelaar op de deur toe te voegen die is aangesloten op een stop-ingang, zodat de werking van het automatisch systeem wordt verhinderd als de deur open staat.

De toestand van de structuur heeft rechtstreekse invloed op de betrouwbaarheid en veiligheid van het automatisch systeem.

Het wordt aangeraden eventueel smeedwerk te laten verrichten alvorens de aandrijving te installeren.

2.3. INSTALLATIEWAARDEN

Bepaal de plaats waar de aandrijving moet worden gemonteerd met raadpleging van figuur 4, waar de minimale hoogte vanaf de grond is gespecificeerd.

Om de installatiewaarden van de aandrijving te bepalen, zie figuur 5 en de bijbehorende tabel.

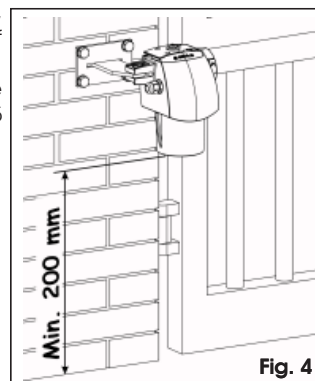
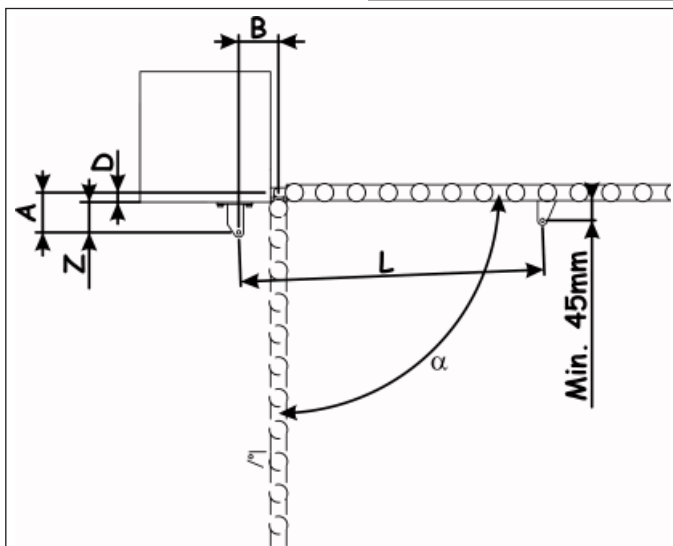

Fig. 4



Versie	α	A	B	C ^①	D ^②	Z ^③	L
300	90°	145	145	300	100	45	930
	110°	125	125		80		
400	90°	195	195	400	150	45	1110
	110°	165	165		120		

① Effectieve slaglengte stang ② maximale waarde ③ minimale waarde

Fig. 5

2.3.1. ALGEMENE REGELS VOOR HET BEPALEN VAN DE INSTALLATIEWAARDEN.

1. Voor een openingshoek van de vleugel van 90°: $A+B=C$.
2. Voor een openingshoek van de vleugel van meer dan 90°: $A+B<C$.
3. Als de waarden A en B lager zijn, is de omtreksnelheid van de vleugel groter.
4. Houd het verschil tussen de waarde A en de waarde B binnen de 4 centimeter; als de verschillen groter zijn, heeft dit grote variaties van de omtreksnelheid van de vleugel tijdens het sluiten en openen tot gevolg.
5. Houd een dusdanige waarde Z dat de aandrijving, met de vleugel dicht, niet tegen de pilaar stoot.

! Als de afmetingen van de pilaar of de plaats van het scharnier het niet toelaten de aandrijving te installeren, moet, om de vastgestelde waarde A in acht te nemen, een nis in de pilaar worden gemaakt zoals aangegeven in Fig. 6. De afmetingen van de nis moeten dusdanig zijn dat de motor goed kan worden geïnstalleerd, de rotatie van de motor zelf niet wordt beperkt, en het ontgrendelen van de motor niet wordt gehinderd.

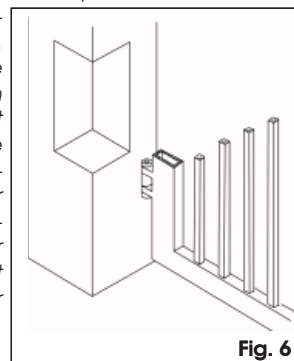

Fig. 6

- ⚠** Controleer, zodra de aandrijving is geïnstalleerd, of de waarde "X" van Fig. 7 minimaal 500 mm is. Als de waarde "X" lager is dan 500 mm, moet een stootproef worden uitgevoerd op het in Fig. 7 aangeduide punt, zoals beschreven in de norm UNI EN 12445, en controleer of de gemeten waarden in overeenstemming zijn met de bepalingen van de norm UNI EN 12453.

Als de duwwaarden niet binnen de door de norm UNI EN 12453 gespecificeerde waarden vallen, is het VERPLICHT de in figuur 7 aangeduide zone te beschermen met een beveiligingsinrichting conform de norm UNI EN 12978.

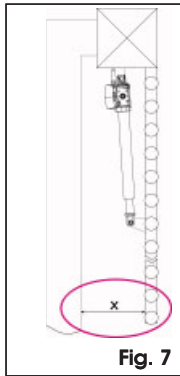

Fig. 7

2.4. INSTALLATIE VAN DE AANDRIJVING

1. Bevestig de achterste beugel op de zojuist bepaalde positie. Indien nodig moet de lengte van de achterste beugel zodanig worden aangepast dat deze conform de installatiewaarden is (inclusief waarde Z).
 - a- In geval van ijzeren pilaren moet de beugel rechtstreeks op de pilaar worden gelast (Fig. 8).
 - b- In geval van gemetselde pilaren moet de speciale plaat worden gebruikt (verkrijgbaar als optional) voor de schroefbevestiging.
 - i- Las de achterste beugel op de vast te schroeven plaat na hem in de speciale sleuf te hebben geplaatst (Fig. 9).
 - ii- Bevestig alles aan de pilaar met behulp van geschikte bevestigingsystemen (Fig. 10).

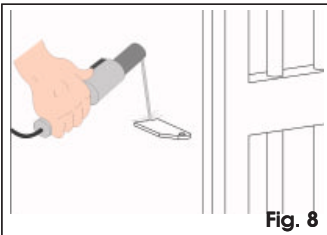

Fig. 8

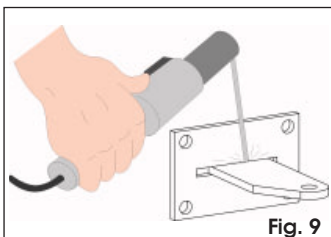

Fig. 9

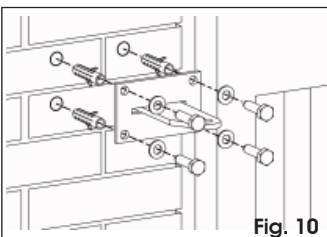

Fig. 10

- ☞** Controleer tijdens het bevestigen van de achterste beugel met een waterpas of de beugel perfect horizontaal is.

2. Bevestig de aandrijving aan de zojuist bevestigde achterste beugel met behulp van de bijgeleverde pennen en elastische ringen (Fig. 11).

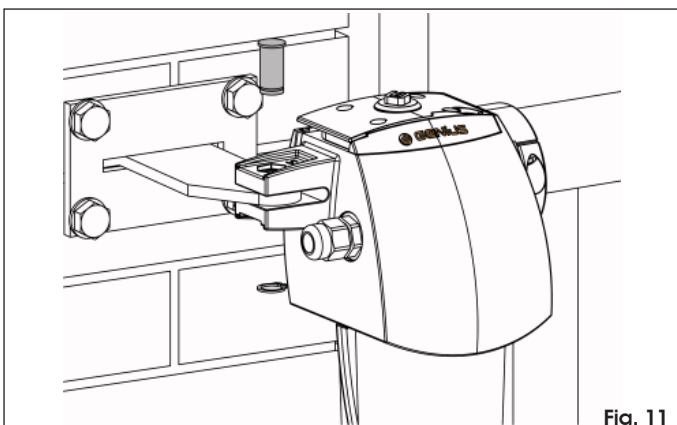

Fig. 11

- ⚠** De aandrijving G-BAT is in zowel de linkse als de rechtse versie beschikbaar. De aandrijving moet altijd worden geplaatst zoals aangegeven in Fig. 12. Met de rechtse aandrijving wordt bedoeld de aandrijving die, als u naar de poort kijkt vanaf de kant waar de aandrijving wordt geïnstalleerd, rechts van de vleugel zit (of op de rechtervleugel in geval van toepassingen

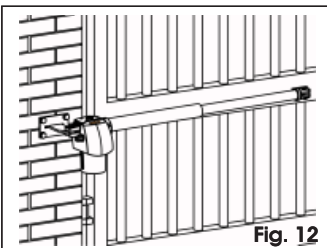

Fig. 12

met twee motoren). De motor die dus aan de linkerkant (of op de linkervleugel) zit wordt als linkse aandrijving geïdentificeerd.

3. Zet de aandrijving op handbediende werking door het ontgrendelingssysteem te bedienen, zie paragraaf 6.
4. Trek de buis er helemaal uit tot hij niet verder kan (Fig. 13).
5. Schakel de normale werking van de aandrijving weer in, zie paragraaf 7.
6. Draai de stang van de aandrijving een halve/één slag zodanig met de wijzers van de klok mee, Fig. 14, dat de stang wordt ingetrokken.

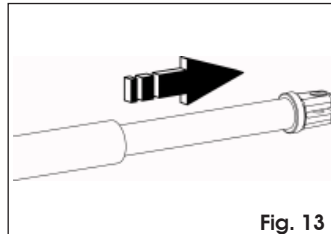

Fig. 13

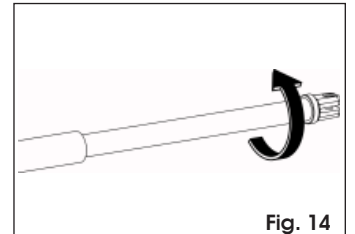

Fig. 14

7. Monteer de voorste beugel met behulp van de bijgeleverde pennen en elastische ringen (Fig. 15).

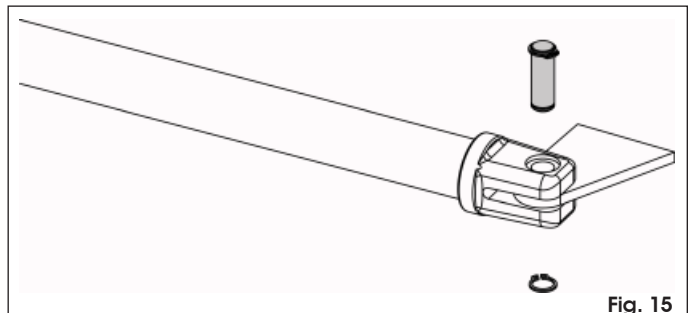

Fig. 15

8. Sluit de vleugel van de poort.
9. Zet de buis van de aandrijving tegen de vleugel tot de voorste beugel tegen de vleugel leunt (Fig. 16).
10. Controleer met een waterpas of de aandrijving helemaal horizontaal is, en zet de voorste beugel provisorisch met twee laspunten vast (Fig. 16.).

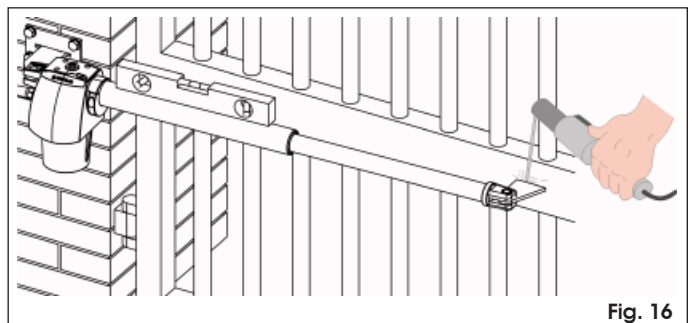

Fig. 16

11. Zet de aandrijving op handbediende werking, zie paragraaf 6, en controleer of de vleugel de hele gewenste opening kan uitvoeren, en stopt op de plaats van de mechanische aanslagen voor het openen. Verwijder, indien nodig, de voorste beugel en herhaal de handelingen vanaf punt 8.
12. Las de voorste beugel definitief op de vleugel.

- ☞** Het wordt aangeraden de aandrijving even van de beugel los te halen, om te voorkomen dat hij bij het lassen beschadigd raakt.

Het is raadzaam alle bevestigingspennen van de aandrijving te smeren.

13. Installeer de eventuele tweede motor.
14. Installeer vervolgens de houder voor de elektronische apparatuur en de eventuele accessoires volgens de bijbehorende instructies.

3. ELEKTRICITEITSAANSLUITINGEN

Sluit, na de motor en alle noodzakelijke accessoires te hebben geïnstalleerd, de besturingseenheid aan volgens de instructies van de eenheid.

- ☞** Als een voedingskabel van de motor moet worden verlengd moet een kabeldoos worden gebruikt voor de aansluiting van de twee kabels.

4. INBEDRIJFSTELLING

Programmeer, na de motor en de accessoires te hebben aangesloten, de werkingscyclus zoals aangegeven in de instructies van de besturingseenheid.

5. TEST VAN HET AUTOMATISCH SYSTEEM

Controleer nauwgezet de werking van het automatisch systeem en alle aangesloten inrichtingen, en besteed daarbij men name aandacht aan de correcte werking van de veiligheidsinrichtingen. Leg de eindgebruiker uit hoe het automatisch systeem correct werkt en moet worden gebruikt, en geef daarbij aan welke zones gevaar kunnen opleveren.

Geef de klant de folder "Gebruikersgids" bij deze handleiding.

6. HANDBEDIENDE WERKING

Als de poort met de hand moet worden bewogen omdat de stroom is uitgevallen of in geval van een storing van de aandrijving, handel dan als volgt:

1. Schakel de elektrische voeding uit door de differentieel-schakelaar om te zetten, ook als er geen voeding is.
2. Steek de sleutel voor het manoeuvreren in de speciale holte aan de bovenkant van de aandrijving (Fig. 17).
3. Draai de sleutel in de richting van de pijl (Fig. 18), de ontgrendelingshendel gaat iets open om beter te kunnen worden gegrepen.
4. Draai de ontgrendelingshendel tot hij niet verder kan (Fig. 19).

 Voor deze handelling kan een zekere kracht worden vereist.

5. Beweeg de vleugel met de hand.

7. HERSTEL NORMALE WERKING

Handel als volgt om de normale werking van de motor te herstellen:

1. Zorg ervoor dat de installatie niet wordt gevoed door de differentieelschakelaar om te zetten.
2. Sluit de ontgrendelingshendel (Fig. 20).
3. Oefen een lichte druk uit om de hendel vast te laten haken.
4. Beweeg de vleugel met de hand tot hij niet verder kan.
5. Schakel de voeding naar het systeem in.
6. Geef een paar keer een commando voor een werkingscyclus om te controleren of de alle functies correct zijn hersteld.

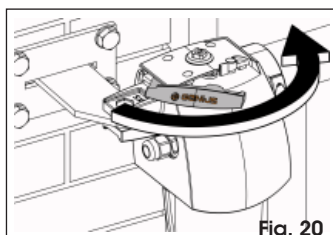
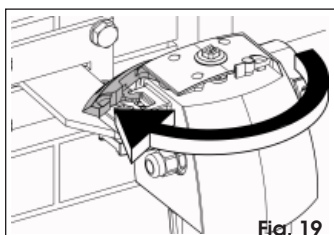
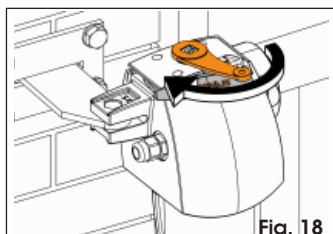
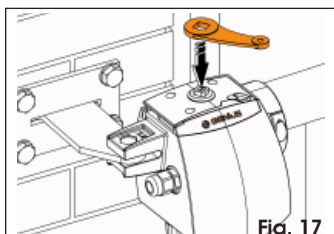

8. ONDERHOUD

Om een goede werking op de lange termijn en een constant veiligheidsniveau te garanderen, is het beter om ieder half jaar een algemene controle op de installatie uit te voeren. Het boekje "Gebruikersgids" bevat een voorgedrukt formulier om ingrepen te registreren.

9. SPECIALE TOEPASSINGEN

Andere toepassingen dan die in deze handleiding zijn beschreven zijn UITDRUKKELIJK VERBODEN.

10. REPARATIES

De gebruiker mag zelf geen pogingen ondernemen tot reparaties of andere ingrepen, en dient zich uitsluitend te wenden tot gekwalificeerd en geautoriseerd GENIUS-personeel of een erkend GENIUS-servicecentrum.

11. ACCESSOIRES

Raadpleeg de catalogus van GENIUS voor verkrijgbare accessoires.

⚠ Lees de instructies aandachtig door alvorens het product te gebruiken, en bewaar ze voor eventuele toekomstige raadpleging

ALGEMENE VEILIGHEIDSVOORSCHRIFTEN

Het automatisch systeem **G-BAT** garandeert, als het op correcte wijze is geïnstalleerd en gebruikt, een hoge mate van veiligheid. Daarnaast kunnen een aantal simpele gedragsregels accidentele ongemakken voorkomen:

- Blijf niet in de buurt van het automatisch systeem staan, en sta niet toe dat kinderen, personen of voorwerpen er in de buurt staan, vooral als hij in werking is.
- Houd de radio-afstandsbediening en alle andere impulsgevers buiten het bereik van kinderen, om te voorkomen dat het automatische systeem per ongeluk kan worden bediend.
- Sta niet toe dat kinderen met het automatisch systeem spelen.
- Houd niet opzettelijk de beweging van de poort tegen.
- Zorg dat takken of struiken de beweging van de vleugels niet kunnen hinderen.
- Zorg dat de lichtsignalen altijd goed werken en goed zichtbaar zijn.
- Probeer de poort niet met de hand te bewegen als hij niet eerst ontgrendeld is.
- In geval van storing moet de poort worden ontgrendeld om toegang mogelijk te maken, en wacht op de technische assistentie van een gekwalificeerd technicus.
- Als de handbediende werking is ingesteld, moet de elektrische voeding naar de installatie worden uitgeschakeld alvorens de normale werking te herstellen.
- Voer geen wijzigingen uit op onderdelen die deel uitmaken van het automatisch systeem.
- Doe geen pogingen tot reparaties of directe ingrepen, en wend u uitsluitend tot gekwalificeerd personeel.
- Laat de werking van het automatisch systeem, de veiligheidsvoorzieningen en de aarding minstens eenmaal per half jaar controleren door gekwalificeerd personeel.

BESCHRIJVING

Het automatische systeem **G-BAT** is ideaal om de toegang van voertuigen in een residentiële context te controleren.

Het automatisch systeem **G-BAT** voor vleugelpoorten is een onomkeerbare elektromechanische aandrijving die de beweging op de vleugel overbrengt door middel van een wormschroefstelsel.

Raadpleeg een installatietechnicus voor het gedrag van de poort met de verschillende bedrijfslogica's.

Automatische systemen hebben veiligheidsvoorzieningen (fotocellen) die verhinderen dat de poort weer sluit wanneer er zich een obstakel in het door hen beveiligde gebied bevindt.

Het systeem garandeert de mechanische vergrendeling wanneer de motor niet in werking is.

Een handig handbediend ontgrendelingsmechanisme zorgt ervoor dat het hek kan worden bewogen in geval van een black-out of een storing.

Het lichtsignaal geeft aan dat de poort in beweging is.

HANDBEDIENDE WERKING

Als de poort met de hand moet worden bewogen omdat de stroom is uitgevallen of in geval van een storing van de aandrijving, handel dan als volgt:

1. Schakel de elektrische voeding uit door de differentieel-schakelaar om te zetten, ook als er geen voeding is.
2. Steek de sleutel voor het manoeuvreren in de speciale holte aan de bovenkant van de aandrijving (Fig. 1).
3. Draai de sleutel in de richting van de pijl (Fig. 2), de ontgrendelingshendel gaat iets open om beter te kunnen worden gegrepen.
4. Draai de ontgrendelingshendel tot hij niet verder kan (Fig. 3).

 Voor deze handeling kan een zekere kracht worden vereist.

5. Beweeg de vleugel met de hand.

HERSTEL NORMALE WERKING

Handel als volgt om de normale werking van de motor te herstellen:

1. Zorg ervoor dat de installatie niet wordt gevoed door de differentieel-schakelaar om te zetten.
2. Sluit de ontgrendelingshendel (Fig. 4).
3. Oefen een lichte druk uit om de hendel vast te laten haken.
4. Beweeg de vleugel met de hand tot hij niet verder kan.

5. Schakel de voeding naar het systeem in.

6. Geef een paar keer een commando voor een werkingscyclus om te controleren of de alle functies correct zijn hersteld.

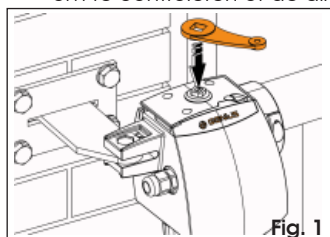

Fig. 1

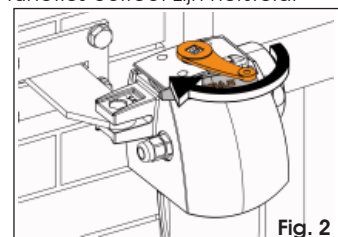

Fig. 2

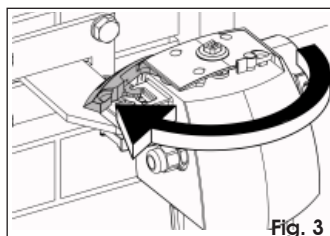

Fig. 3

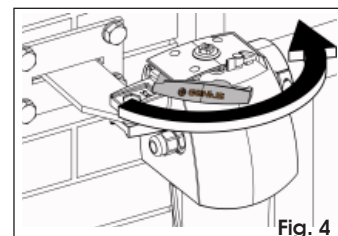

Fig. 4

ONDERHOUD

Om een goede werking op de lange termijn en een constant veiligheidsniveau te garanderen, is het beter om ieder half jaar een algemene controle op de installatie uit te voeren. Het boekje "Gebruikersgids" bevat een voorgedrukt formulier om ingrepen te registreren.

REPARATIES

De gebruiker mag zelf geen pogingen ondernemen tot reparaties of andere ingrepen, en dient zich uitsluitend te wenden tot gekwalificeerd en geautoriseerd GENIUS-personeel of een erkend GENIUS-servicecentrum.

VERKRIJGBARE ACCESSOIRES

Raadpleeg de prijslijst van GENIUS voor verkrijgbare accessoires.

Nr	Data / Date / Date / Fecha / Datum / Datum	Descrizione intervento / Job description / Description de l'intervention / Descripción de la intervención / Beschreibung der Arbeiten / Beschrijving ingreep	Firme / Signatures / Signatures / Firma / Unterschrift / Handtekeningen
1			Tecnico / Technician Technicien / Técnico Techniker / Technicus Cliente / Customer Client / Cliente Kunde / Klant
2			Tecnico / Technician Technicien / Técnico Techniker / Technicus Cliente / Customer Client / Cliente Kunde / Klant
3			Tecnico / Technician Technicien / Técnico Techniker / Technicus Cliente / Customer Client / Cliente Kunde / Klant
4			Tecnico / Technician Technicien / Técnico Techniker / Technicus Cliente / Customer Client / Cliente Kunde / Klant
5			Tecnico / Technician Technicien / Técnico Techniker / Technicus Cliente / Customer Client / Cliente Kunde / Klant
6			Tecnico / Technician Technicien / Técnico Techniker / Technicus Cliente / Customer Client / Cliente Kunde / Klant
7			Tecnico / Technician Technicien / Técnico Techniker / Technicus Cliente / Customer Client / Cliente Kunde / Klant
8			Tecnico / Technician Technicien / Técnico Techniker / Technicus Cliente / Customer Client / Cliente Kunde / Klant
9			Tecnico / Technician Technicien / Técnico Techniker / Technicus Cliente / Customer Client / Cliente Kunde / Klant
10			Tecnico / Technician Technicien / Técnico Techniker / Technicus Cliente / Customer Client / Cliente Kunde / Klant

Le descrizioni e le illustrazioni del presente manuale non sono impegnative. La GENIUS si riserva il diritto, lasciando inalterate le caratteristiche essenziali dell'apparecchiatura, di apportare in qualunque momento e senza impegnarsi ad aggiornare la presente pubblicazione, le modifiche che essa ritiene convenienti per miglioramenti tecnici o per qualsiasi altra esigenza di carattere costruttivo o commerciale.

The descriptions and illustrations contained in the present manual are not binding. GENIUS reserves the right, whilst leaving the main features of the equipments unaltered, to undertake any modifications it holds necessary for either technical or commercial reasons, at any time and without revising the present publication.

Les descriptions et les illustrations du présent manuel sont fournies à titre indicatif. GENIUS se réserve le droit d'apporter à tout moment les modifications qu'elle jugera utiles sur ce produit tout en conservant les caractéristiques essentielles, sans devoir pour autant mettre à jour cette publication.

Las descripciones y las ilustraciones de este manual no comportan compromiso alguno. GENIUS se reserva el derecho, dejando inmutadas las características esenciales de los aparatos, de aportar, en cualquier momento y sin comprometerse a poner al día la presente publicación, todas las modificaciones que considere oportunas para el perfeccionamiento técnico o para cualquier otro tipo de exigencia de carácter constructivo o comercial.

Die Beschreibungen und Abbildungen in vorliegendem Handbuch sind unverbindlich. GENIUS behält sich das Recht vor, ohne die wesentlichen Eigenschaften dieses Gerätes zu verändern und ohne Verbindlichkeiten in Bezug auf die Neufassung der vorliegenden Anleitungen, technisch bzw. konstruktiv/kommerziell bedingte Verbesserungen vorzunehmen.

De beschrijvingen in deze handleiding zijn niet bindend. GENIUS behoudt zich het recht voor op elk willekeurig moment de veranderingen aan te brengen die het bedrijf nuttig acht met het oog op technische verbeteringen of alle mogelijke andere productie- of commerciële eisen, waarbij de fundamentele eigenschappen van de apparaat gehandhaafd blijven, zonder zich daardoor te verplichten deze publicatie bij te werken.

Timbro rivenditore: / Distributor's stamp: / Timbre de l'agent: / Sello del revendedor: / Fachhändlerstempel: / Stempel dealer:

GENIUS®

Via Padre Elzi, 32
24050 - Grassobbio
BERGAMO-ITALY
tel. 0039.035.4242511
fax. 0039.035.4242600
info@geniusg.com
www.geniusg.com



0005810777 Rev.0