

# Art. CGA-345M

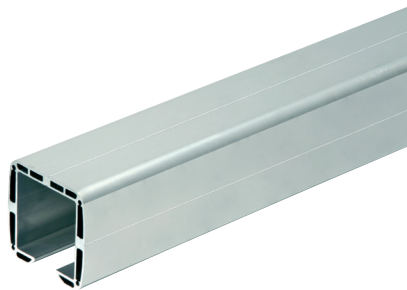

UNI/EN ISO9001 - UNI/EN ISO14000

© 2021 - Fratelli Comunello Spa - All right reserved  
Via Cassola, 64 - 36027 Rosà (VI) - Italy

03/22 Rev. 00

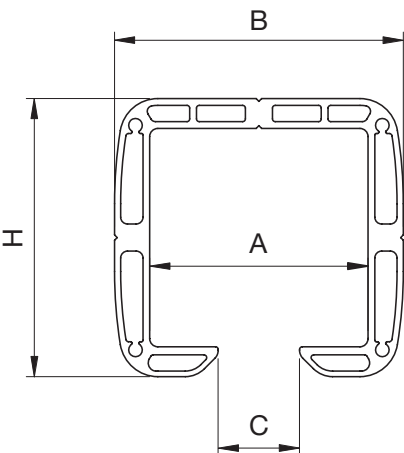

Art.	Code	A	B	C	H	L	Kg
CGA-345M	L=3000 10208001	61	83	23	79	3000	12,00
CGA-345M	L=6000 10208003	61	83	23	79	6000	24,00

## ITA

**IMPIEGO:** Monorotaia per cancelli autoportanti.  
**TIPO:** Monorotaia per carrelli con ruote in nylon.  
**FISSAGGIO:** A fissare sotto il montante inferiore del cancello.  
**MATERIALE:** Alluminio.  
**RICICLO:** Smaltire come rottame di alluminio secondo le leggi vigenti nel paese di installazione.  
**PARTI SOGGETTE AD USURA:** Superfici di contatto tra binario e ruote carrelli.  
**AVVERTENZE:** Il costruttore si riserva di modificare senza preavviso le caratteristiche del prodotto secondo le proprie esigenze. Il costruttore non risponde di modifiche anche parziali del prodotto e le prestazioni dichiarate sono valide solo se si seguono le modalità di installazione eseguite da personale qualificato.

CARATTERISTICHE TECNICHE				
		CGA-345M		
PESO AL METRO	4 Kg/m			
CARRELLI ABBINATI	CGA-350.5M			
CADENZA MANUTENZIONI				
CASA PRIVATA	AZIENDA	MAGAZZINO	CONDOMINIO <20 UNITA'	CONDOMINIO > 20 UNITA'
2 ANNO*	2 ANNO*	2 ANNO*	1 ANNO*	1 ANNO*
Pulire internamente i lembi inferiori della monorotaia				
Verificare l'assenza di deformazioni sul corpo. Verificare il fissaggio del binario al montante.				
*Lo schema riportato è relativo ad un ambiente di lavoro normale (non ambiente marino o particolarmente aggressivo).				

## EN

**USE:** Monorail for self-supporting gates.  
**TYPE:** Monorail for carriages with wheels in nylon.  
**FIXING:** For fixing under the lower upright of gate.  
**MATERIAL:** Aluminium.  
**RECYCLING:** Disposal as aluminium scrap in accordance with the current laws in the country of installation.  
**PARTS SUBJECT TO WEAR:** Surfaces of contact between rail and carriage wheels.  
**IMPORTANT:** The manufacturer reserves the right to modify the characteristics of the product as required without notice. The manufacturer declines any liability for even partial modifications to the product, and the declared performance values are valid only if the installation procedures are carried out by qualified personnel.

TECHNICAL CHARACTERISTICS				
		CGA-345M		
WEIGHT PER METRE	4 Kg/m			
COMBINED CARRIAGES	CGA-350.5M			
MAINTENANCE FREQUENCY				
PRIVATE HOME	BUSINESS	WAREHOUSE	CONDOMINIUM <20 UNITS	CONDOMINIUM > 20 UNITS
2 YEAR*	2 YEAR*	2 YEAR*	1 YEAR*	1 YEAR*
Clean inside lower edges of monorail				
Check for any deformation on body. Check fixing of rail to upright.				
*The scheme refers to a normal workplace (not marine or particularly aggressive environments).				

## FRA

**UTILISATION:** Monorail pour portails autoportants.  
**TYPE:** Monorail pour chariots avec roues en nylon.  
**FIXAGE:** A fixer sous le montant inférieur du portail.  
**MATIERE:** Aluminium.  
**RECYCLAGE:** Eliminer comme débris d'aluminium selon les lois en vigueur dans le pays d'installation.  
**PARTIES SUJETTES A USURE:** Surfaces de contact entre le rail et les roues des chariots.  
**AVERTISSEMENT:** Le constructeur se réserve le droit de modifier sans préavis les caractéristiques du produit selon ses propres exigences. Le constructeur ne répond pas des modifications même partielles du produit et les performances déclarées ne sont valables que si l'on respecte les modalités d'installation effectuées par du personnel qualifié.

CARACTERISTIQUES TECHNIQUES				
		CGA-345M		
POIDS AU METRE	4 Kg/m			
CHARIOTS ASSORTIS	CGA-350.5M			
FREQUENCE ENTRETIENS				
MAISON PARTICULIER	ENTREPRISE	DEPOT	IMMEUBLE <20 UNITES	IMMEUBLE > 20 UNITES
2 ANS*	2 ANS*	2 ANS*	1 AN*	1 AN*
Nettoyer l'intérieur des bords inférieurs du monorail				
Vérifier l'absence de déformations sur le corps. Vérifier le fixage du rail au montant.				
*Le schéma se rapporte à un milieu de travail normal (pas un milieu marin ni particulièrement agressif).				

## ESP

**USO:** Mono-carril para cancelas auto-sustentadoras.  
**TIPO:** Mono-carril para carros con ruedas de nylon.  
**FIJACIÓN:** A fijar por debajo del montante inferior de la cancela.  
**MATERIAL:** Aluminio.  
**RECICLAJE:** Eliminar como chatarra de aluminio según las leyes vigentes en el país donde se instala.  
**PARTES SUJETAS A DESGASTE:** Superficies de contacto entre la vía y las ruedas de los carros.  
**ADVERTENCIAS:** El fabricante se reserva el derecho de modificar sin previo aviso las características del producto según sus propias exigencias. El fabricante no responde por modificaciones, inclusive parciales del producto y las prestaciones declaradas son válidas sólo si se siguen las modalidades de instalación realizadas por personal cualificado.

CARACTERÍSTICAS TÉCNICAS				
		CGA-345M		
PESO POR METRO	4 Kg/m			
CARROS ACOPLADOS	CGA-350.5M			
CADENCIA MANTENIMIENTOS				
CASA PARTICULAR	EMPRESA	ALMACÉN	INMUEBLE EN CONDOMINIO <20 UNIDADES	INMUEBLE EN CONDOMINIO > 20 UNIDADES
2 AÑOS*	2 AÑOS*	2 AÑOS*	1 AÑO*	1 AÑO*
Limpiar internamente los bordes inferiores del mono-carril				
Verificar la ausencia de deformaciones sobre el cuerpo. Verificar la fijación de la vía al montante.				
*El presente esquema es relativo a un ambiente normal de trabajo (no ambiente marino o especialmente agresivo).				

## DE

**GEBRAUCH:** Einschienenbahn für selbsttragende Tore.  
**TYP:** Einschienenbahn für Wagen mit Nylonrollen.  
**ANBRINGUNG:** Zur Befestigung unter dem unteren Träger vom Tor.  
**WERKSTOFF:** Aluminium.  
**RECYLING:** Entsorgung als Aluminiumschrott nach Vorgabe der am Installationsort geltenden Gesetzgebung.  
**VERSCHLEISSTEILE:** Kontaktflächen zwischen Schiene und Rollen vom Wagen.  
**WICHTIGE HINWEISE:** Der Hersteller behält sich das Recht vor, die Produkteigenschaften nach seinem Dafürhalten ohne Vorankündigung zu ändern. Der Hersteller haftet nicht für die am Produkt durchgeführten Änderungen. Die angegebenen Leistungen haben nur dann Gültigkeit, wenn die Installation von qualifiziertem Fachpersonal ausgeführt worden ist.

TECHNISCHE DATEN				
		CGA-345M		
GEWICHT PRO M	4 kg/m			
PASSENDEN WAGEN	CGA-350.5M			
WARTUNGSPLAN				
WOHNHAUS	FIRMA	LAGER	WOHNHAUS <20 WOHNUNGEN	WOHNHAUS > 20 WOHNUNGEN
2 JAHRE*	2 JAHRE*	2 JAHRE*	1 JAHR*	1 JAHR*
Die Innenseite der Unterkante der Einschienenbahn sauber machen.				
Den Körper auf eventuelle Verformungen kontrollieren. Die Befestigung der Schiene am Träger prüfen.				
*Die Angaben beziehen sich auf einen Standort mit normaler Belastung (nicht in der Nähe von Salzwasser oder mit besonders aggressiven Bedingungen).				

## RUS

**ПРИМЕНЕНИЕ:** Направляющая для самонесущих ворот.  
**ТИП:** Направляющая для тележек с нейлоновыми роликами.  
**ФИКСИРОВАНИЕ:** Фиксировать под нижней стойкой ворот.  
**МАТЕРИАЛ:** Алюминий.  
**ПЕРЕРАБОТКА ОТХОДОВ:** перерабатываются, как алюминиевые отходы на основе действующего законодательства страны монтажа ворот.  
**ДЕТАЛИ, ПОДВЕРЖЕННЫЕ ИЗНОСУ:** поверхности соприкосновения колес и роликов тележки.  
**ПРЕДУПРЕЖДЕНИЯ:** Производитель, при возникновении необходимости, оставляет за собой право изменять характеристики изделия без предварительного уведомления. Производитель не несет ответственность за внесение полных или частичных изменений в конструкцию изделия, действительными считаются только те действия, которые были выполнены квалифицированным персоналом и в соответствии с установленными правилами монтажа.

ТЕХНИЧЕСКИЕ ХАРАКТЕРИСТИКИ				
		CGA-345M		
ВЕС НА МЕТР	4 Kg/m			
СОВМЕСТИМЫЕ ТЕЛЕЖКИ	CGA-350.5M			
ПЕРИОДИЧНОСТЬ ТЕХОБСЛУЖИВАНИЯ				
ЧАСТНЫЙ ДОМ	ПРЕДПРИЯТИЕ	СКЛАД	ЖИЛОЙ ДОМ <20 КВАРТИР*	ЖИЛОЙ ДОМ <20 КВАРТИР*
2 ГОДА*	2 ГОДА*	2 ГОДА*	1 ГОД*	1 ГОД*
Прочистить внутри краев направляющей				
Убедиться в отсутствии деформации на корпусе. Проверить крепление направляющей к стойке.				
*Параметры данной таблицы предусмотрены для нормального рабочего помещения (не для объектов вблизи моря или с другими агрессивными факторами)				

