



MONTAGEANLEITUNG

KRUSE UniversalSäule

1. Beschreibung

Die schlanke KRUSE UniversalSäule verwahrt in edler Optik KRUSE SchlüsselSafes und Kommunikationskomponenten. Vorgesehen ist sie beispielsweise für KRUSE MASTIFF® SchlüsselSafes, PZ SchlüsselSafes, das SchlüsselDepot K3/K5, das Freischaltelement (FSE) oder einen Schlüsselschalter.

2. Lieferumfang

UniversalSäule komplett vormontiert mit bestellten Komponenten

Befestigungsmaterial

Bohrschablone

3. Projektierungshinweis

- Für den Fall, dass ein Schlüssel für die Feuerwehr deponiert bzw. ein FSE eingesetzt wird, legt die zuständige Feuerwehr grundsätzlich den Aufstellungsort der Säule in Abstimmung mit dem Betreiber fest.
- Laufwege freihalten!

4. Wichtige Hinweise vor der Montage

- Der Untergrund für das Aufstellen der Säule sollte so beschaffen sein, dass sich die Säule nach Befestigung mittels Chemischer Anker M12 (zugehörige Montageanleitung beachten) oder der Ankerplatte (im Vorwege in das Fundament eingegossen) nicht ohne Weiteres entfernen lässt. Das Fundament für die Säule sollte mindestens 100 cm x 100 cm x 80 cm groß ausgeführt sein (Empfehlung des VdS).
- Eine Bohrschablone für die Bohrungen der Anker ist im Lieferumfang enthalten. Bohrungen durchführen.

5. Blendenauswahl/Konfigurationsmöglichkeiten

Einzelblenden		Kombiblenden	
104081	Blindplatte	524006	MASTIFF SchlüsselSafe/FSE KRUSE + MASTIFF SchlüsselSafe/FSE KRUSE
524005	SchlüsselDepot K3	524007	MASTIFF SchlüsselSafe/FSE KRUSE + FSE PZ
524010	SchlüsselDepot K5	524008	MASTIFF SchlüsselSafe/FSE KRUSE + SchlüsselSafe PZ
524001	FSE PZ	524009	SchlüsselSafe PZ + FSE PZ
524002	MASTIFF SchlüsselSafe/ FSE KRUSE	524011	SchlüsselSafe PZ + SchlüsselSafe PZ
524003	SchlüsselSafe PZ		
524004	SchlüsselSafe PZ 70		

6. Technische Daten

- Abmessungen: 1 253 x 185 x 250 mm (H x B x T)
- Material: Edelstahl (1.403)
- Eigengewicht: ca. 18 kg
- Versandgewicht: ca. 20 kg

KRUSE

UniversalSäule



7. Fundament vorbereiten

Für die Vorbereitung des Fundaments der UniversalSäule gibt es zwei Möglichkeiten:

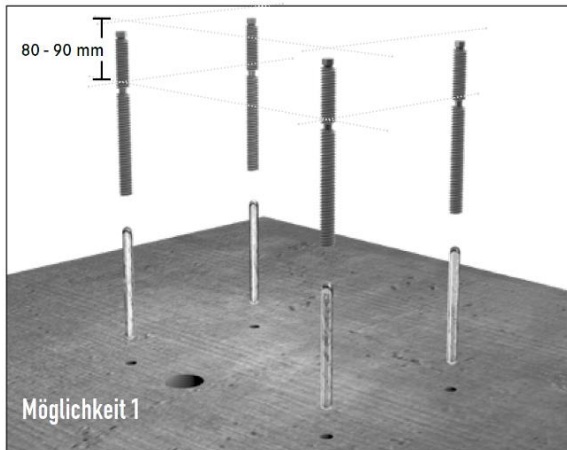

Möglichkeit 1

Montage mit chemischen Anker (im Lieferumfang enthalten): KRUSE Chemische Anker in die Bohrungen stecken. Dabei unbedingt die Montageanleitung befolgen! Die Stifte müssen ca. 80-90 mm weit aus dem Boden herauschauen.

Art.-Nr. KRUSE Chemische Anker K1-K8: 520100

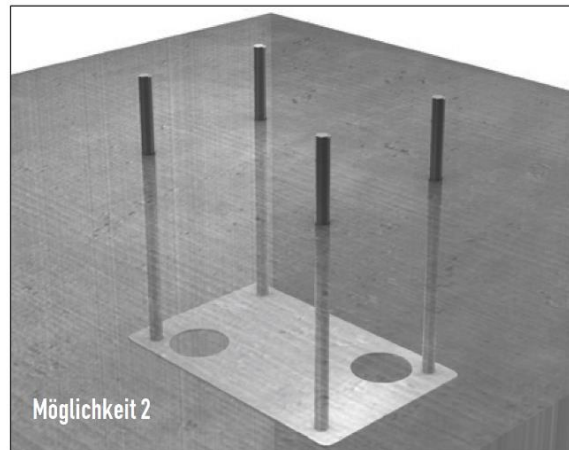

Möglichkeit 2

Montage mit Ankerplatte (nicht im Lieferumfang enthalten): Ankerplatte wird im Vorwege ins Fundament eingelassen.

Art.-Nr. KRUSE Ankerplatte: 520400

Abbildungen beispielhaft. Aussehen und Maße können abweichen.

8. Montage

Abbildung siehe Punkt 12. „Explosionszeichnung“.

- 1) Die Komponenten wie in der Abbildung gezeigt zusammenfügen.
- 2) Nun die Rückwand einhängen.
- 3) Zuletzt den Deckel aufsetzen und verschrauben.

9. Pflegehinweise

- ✓ Edelstahlprodukte erfordern regelmäßige Pflege, um eine problemlose Funktionsfähigkeit zu gewährleisten. Bei stärkeren Verschmutzungen und Korrosion (z.B. Flugrost) empfehlen wir das KRUSE Edelstahl-Reinigungs- und Pflegeset für optimale Ergebnisse (Art. 520600).
- ✓ Zum Schutz vor Korrosion den Zylinder vorzugsweise mit dem KRUSE „Super Lube“ (Art. 085001) behandeln.

10. Bestimmungsgemäße Verwendung

Die KRUSE UniversalSäule dient der freistehenden Montage von:

- ✓ KRUSE SchlüsselDepots der Serien K3/K5
- ✓ KRUSE SchlüsselSafes Mastiff/PZ
- ✓ KRUSE Freischaltelemente Typ KRUSE/PZ

Nur für zugelassenes Original KRUSE Zubehör. Montage nur durch geschultes Fachpersonal.

11. Noch Fragen?

Unterstützung erhalten Sie von unseren hilfsbereiten Mitarbeitern im Support:

Tel.: +49 4174 592-44

E-Mail: support@kruse-sicherheit.de

Technische Änderungen vorbehalten
03.2023

12. Explosionszeichnung



Abb. 1

Technische Änderungen vorbehalten
03.2023

13. Maßzeichnungen

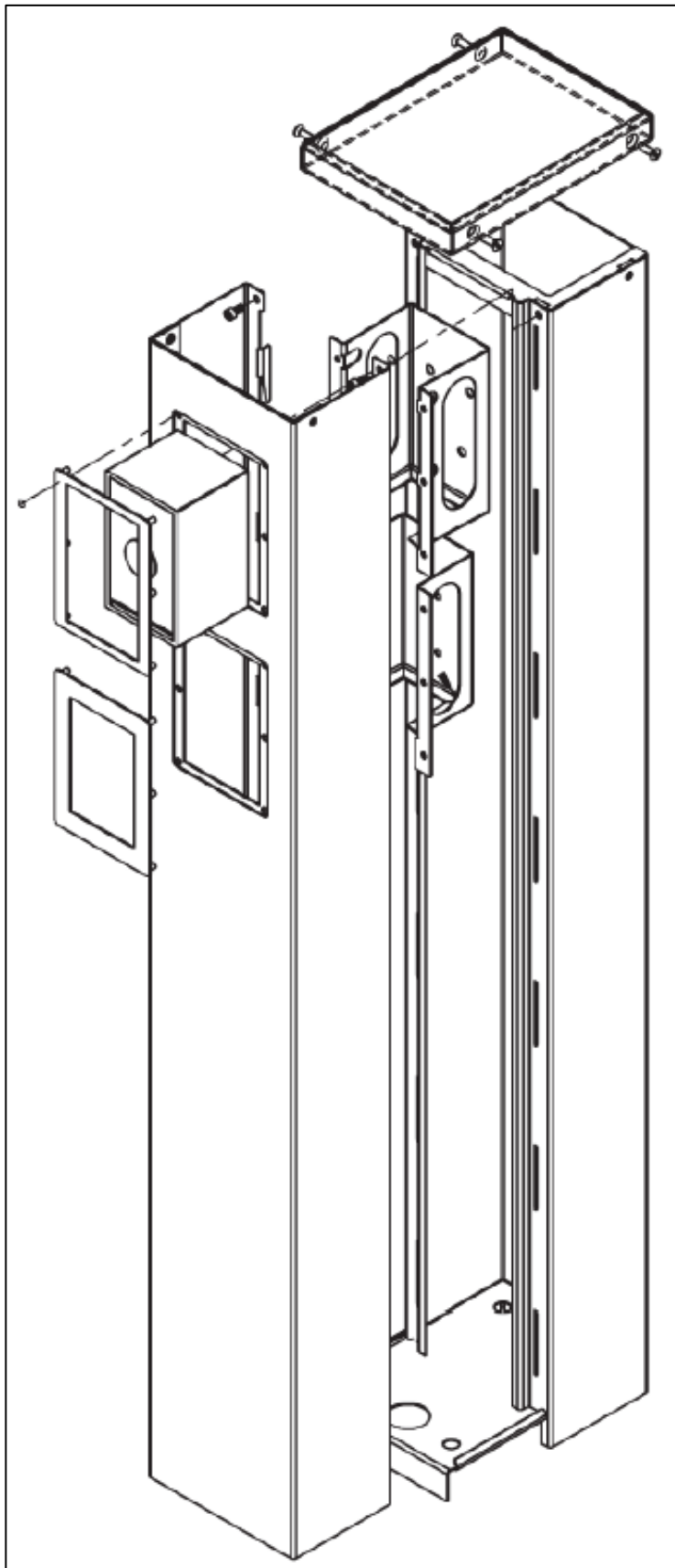
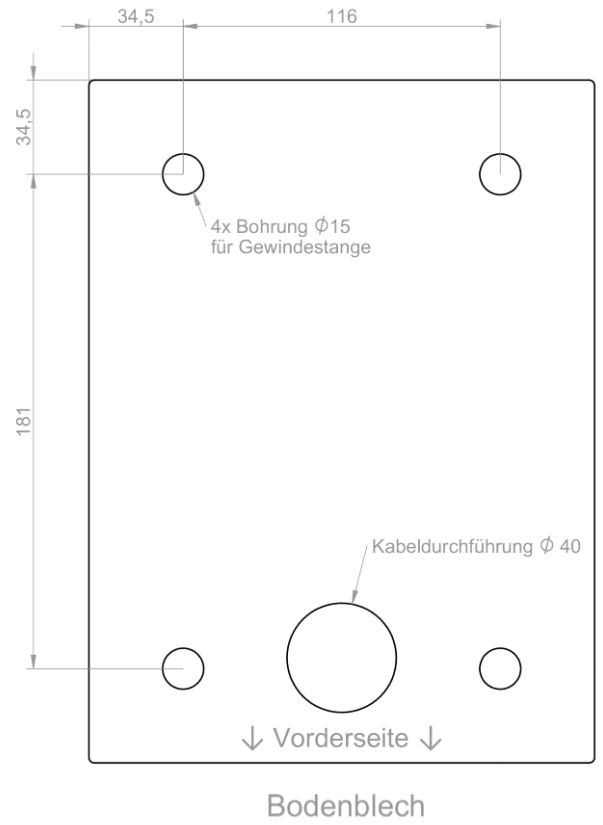
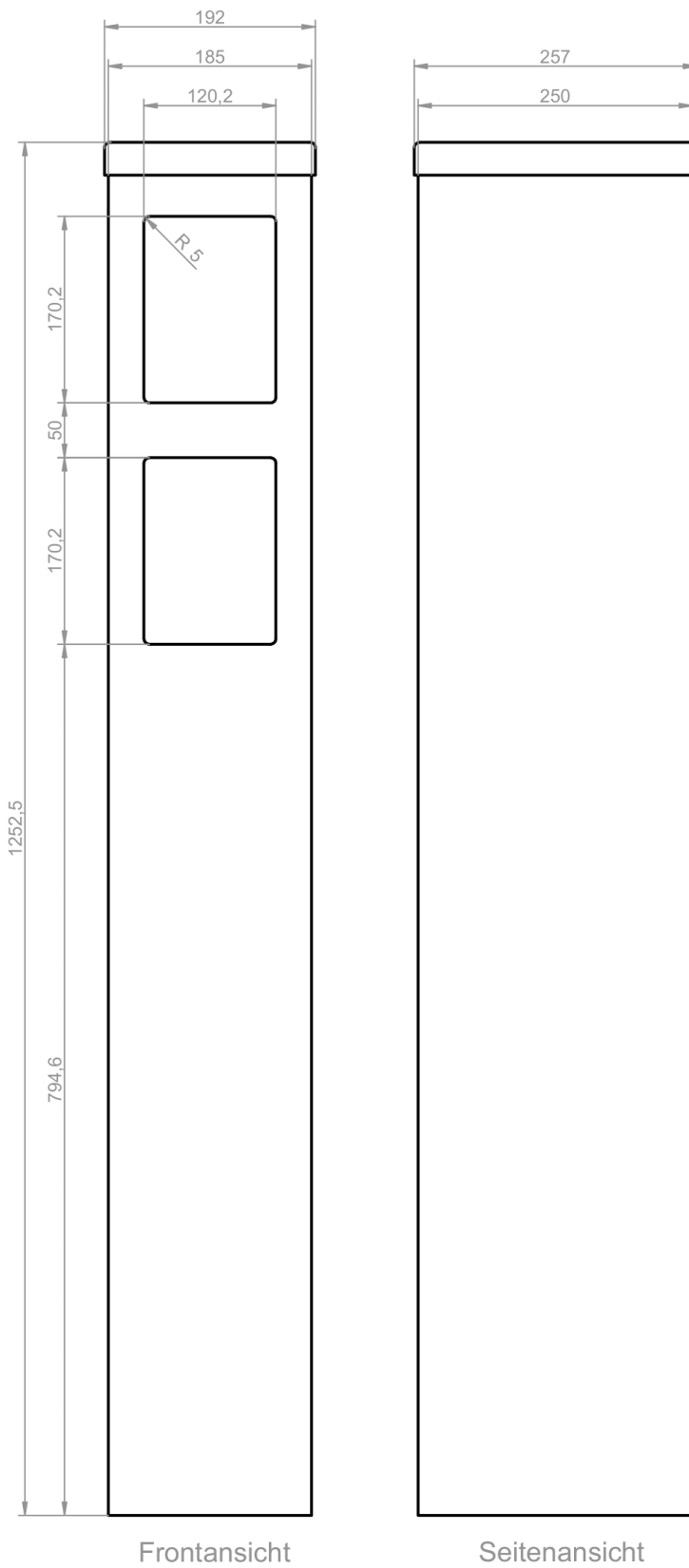

Technische Änderungen vorbehalten
03.2023